

SCHEDA TECNICA

PIAGGIO PORTER NP6 RUOTA GEMELLATA RIBALTABILE TRILATERALE CUCINI

A) TELAIO:

- Marca Piaggio
- Modello Porter Versione NP6 colore bianco modello short range LPG
- Passo 3000 mm
- MTT 2520 kg
- Alimentazione benzina/gpl
- Cilindrata 1498 cc
- Omologazione euro 6d - final
- Motore 4 cilindri 16 valvole potenza 78 kW a benzina 75 kW a LPG
- Trasmissione manuale monodisco a secco 5 marce+R
- Serbatoio benzina litri 45
- Serbatoio gpl litri 15
- Ponte posteriore con ruota gemellata
- Trazione posteriore
- Posti a sedere n. 2
- Equipaggiamento START: Servosterzo elettrico, Hill holder, Alza cristalli elettrici, Telecomando apertura porte, Tappetino in gomma porta cellulare con presa di ricarica USB; Vano portaocchiali; Interfaccia allestitori; Sospensioni posteriori a balestre paraboliche; Air bag guidatore; ABS, ESC, EDB, ASR, eCall (chiamata automatica d'emergenza); Immobilizer; Sensore pioggia e crepuscolare; Regolazione elettrica assetto fari; Presa elettrica 12V; Predisposizione autoradio (cablaggio+diffusori)
- Kit ruota di scorta gemellata

MOTORIZZAZIONI



TIPO	4 tempi ciclo Otto, 4 cilindri in linea longitudinale, cilindrata 1,5 l, distribuzione a 16 valvole con doppio albero a camme in testa comandato da catena, doppio variatore di fase su aspirazione e scarico, monoblocco e testa in lega di alluminio, Euro 6D-Final. Puleggia dedicata per installazione presa di forza al motore.			
ALIMENTAZIONE	Short Range Benzina/GPL	Long Range Benzina/GPL	Short Range Benzina/CNG	Long Range Benzina/CNG
OMOLOGAZIONE	Euro 6D-FINAL			
CILINDRATA (cc)	1.498			
POTENZA (kW@giri/min)¹	78 @ 6.000			
COPPIA (Nm@giri/min)²	136 @ 4.500			
TRAZIONE	Posteriore			
TRASMISSIONE	Manuale, monodisco a secco, 5 marce + R; Presente finestratura sul lato destro della scatola cambio per installazione presa di forza.			
RAPPORTO AL PONTE	RUOTA SINGOLA		RUOTA GEMELLA	
	4,889 (START/PLUS/TOP) 5,286 (HD/HD TOP)		5,375 (START/PLUS/TOP) 5,857 (HD/HD TOP)	

(1) Riferita a funzionamento a benzina; potenza massima con funzionamento a GPL: 75 kW a 6.000 giri/min; potenza massima con funzionamento a metano: 68 kW a 6.000 giri/min.

(2) Riferita a funzionamento a benzina; coppia massima con funzionamento a GPL: 132 Nm a 4.500 giri/min; coppia massima con funzionamento a metano: 118 Nm a 4.500 giri/min.

PORTER
PIAGGIO NPS

PIAGGIO PORTER NP6 - LISTINO PREZZI - GENNAIO 2021





PORTER PIAGGIO NPS

TW CHASSIS SHORT RANGE LPG

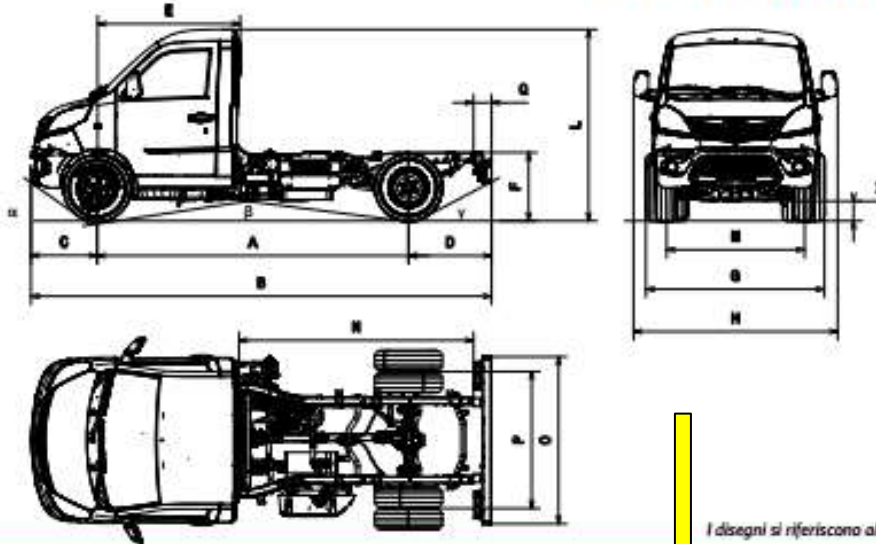

		RUOTA GEMELLA	
DIMENSIONI (mm)	Passo (A)	3.000	3.250
	Lunghezza (B)	4.435	4.685
	Larghezza max (esclusi specchi retrovisori) (G)	1.714	
	Larghezza max (inclusi specchi retrovisori) (H)	1.966	
	Sbalzo anteriore (C)	635	
	Sbalzo posteriore (D)	800	
	Altezza filo telaio (F)	770	
	Allestibilità in lunghezza (min-max) (N)	2.420/3.100	2.670/3.500
	Carrozziabilità massima in larghezza (O)	1.800	
	Distanza retro cabina - asse anteriore (E)	1.380	
	Distanza fine telaio - barra paraincastro (Q)	180	
	Angolo di attacco (α)	32°	
	Angolo di dosso (β)	19°	18°
	Angolo di uscita (γ)	36°	
	Carreggiata anteriore (M)	1.338	
	Carreggiata posteriore (P)	1.312	
	Altezza (L)	1.840	
Diametro di sterzata (filo marciapiede)	12.400	13.400	
Altezza minima da terra (I)	205		
MASSE (kg)	MTT	2.520	
	Massa veicolo in ordine di marcia ¹	1.160	1.175
	Portata a telaio	1.360	1.345
	Massa rimorchiabile non frenata	650	
	Massa rimorchiabile frenata	1.000 (1.200) ²	
	Massimale su asse anteriore	1.000	
	Massimale su asse posteriore	1.815	



PORTER PIAGGIO NP6

TW CHASSIS SHORT RANGE LPG

MOTORIZZAZIONE

4 tempi ciclo Otto, 4 cilindri in linea longitudinale, cilindrata 1,5 l, distribuzione a 16 valvole con doppio albero a camme in testa comandato da catena, doppio variatore di fase su aspirazione e scarico, monoblocco e testa in lega di alluminio, Euro 6D-Final. Puleggia dedicata per installazione presa di forza al motore.

Carburante	BENZINA	GPL
Cilindrata (cc)	1.498	
Alesaggio e corsa (mm)	74 x 87,1	
Potenza massima (kW@giri/min)	78 @ 6.000	75 @ 6.000
Coppia massima (Nm@giri/min)	136 @ 4.500	132 @ 4.500
Velocità massima (km/h)	110	

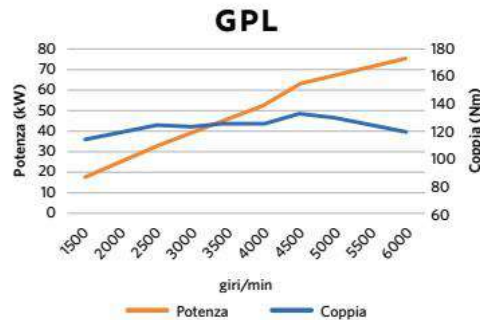

TRASMISSIONE

Manuale, monodisco a secco, 5 marce + R; Presente finestratura sul lato destro della scatola cambio per installazione presa di forza.

VERSIONI	RAPPORTI DI TRASMISSIONE	RAPPORTO AL PONTE	SPUNTO MASSIMO IN SALITA DA FERMO A PIENO CARICO
START PLUS TOP	1st : 4,040 2nd : 2,165 3rd : 1,395 4th : 1,000	5,375	24%
HD HD TOP	5th : 0,799 R : 3,744	5,857	27%

PRESA DI FORZA AL CAMBIO (ACCESSORIO)

MARCA	CODICE PRODOTTO	POTENZA MASSIMA (kW)	COPPIA MASSIMA PRELEVABILE (Nm)	REGIME OPERATIVO MOTORE (giri/min)	TIPOLOGIA DI INNESTO	RAPPORTO DI TRASMISSIONE (PTO/MOTORE)	INTERFACCIA
Piaggio	TR000066	15	140	1.200 + 1.800 (default 1.700)	Innesto elettromagnetico	0,676	Compatibilità con attacco ISO 4 fori e UNI 3 fori.

CODICI PRODOTTO	DEFINIZIONE	CODICI PRODOTTO	DEFINIZIONE
VCT3*SP001	NP6 TW CHAS 300 SR LPG START	VCT4*SP001	NP6 TW CHAS 325 SR LPG START
VCT3*PP001	NP6 TW CHAS 300 SR LPG PLUS	VCT4*PP001	NP6 TW CHAS 325 SR LPG PLUS
VCT3*TP001	NP6 TW CHAS 300 SR LPG TOP	VCT4*TP001	NP6 TW CHAS 325 SR LPG TOP
VCT3*HP001	NP6 TW CHAS 300 SR LPG HD	VCT4*HP001	NP6 TW CHAS 325 SR LPG HD
VCT3*YP001	NP6 TW CHAS 300 SR LPG HDTOP	VCT4*YP001	NP6 TW CHAS 325 SR LPG HDTOP

TELAIO

Telaio a longheroni scatolari a sezione rettangolare in acciaio altoresistenziale di spessore 2,5 mm, con traverse portanti a sezione circolare.

IMPIANTO FRENI

Freni anteriori: a disco autoventilanti, diametro 254 mm;
Freni posteriori: a tamburo, diametro 260 mm;
Freno di stazionamento: leva di azionamento manuale con blocco meccanico sulle ruote posteriori, recuperatore usura meccanico.

SOSPENSIONI

Anteriori: McPherson, ammortizzatori idraulici telescopici a doppio effetto, barra di torsione;
Posteriori: Ponte rigido, ammortizzatori idraulici telescopici a doppio effetto, balestre paraboliche bi-lama.

PNEUMATICI

Anteriori: 185/75 R14 - 102/100 R;
Posteriori: 185/75 R14 - 102/100 R.

IMPIANTO ELETTRICO

Batteria: 12 V - 49 Ah - 470 A;
Avviamento: 1.200 W;
Alternatore: 13,5 V - 85 A +/-5%.

SERBATOI

Benzina: 45 l;
GPL: 15 l.

CABINA

Di tipo semiavanzato con 2 posti:

- Sedile autista a 2 gradi di libertà;
- Sedili rivestiti in tessuto con poggiatesta e cinture di sicurezza;
- Protezione antiruggine della scocca mediante cataforesi;
- Alzacristalli elettrici;
- Specchi retrovisori regolabili, sbrinabili e ripiegabili elettricamente (su versioni Plus, Top, HD Top);
- Predisposizione autoradio;
- Chiusura centralizzata;
- Chiave unica per tutte le funzioni;
- Presa di collegamento per dispositivi di diagnostica.



NP6_TW_C_SR LPG_IT_01-21

I dati tecnici riportati sono indicativi e non vincolanti e possono subire modifiche senza preavviso.

B) ALLESTIMENTO RIBALTABILE TRILATERALE:

- Marca Cucini
- Dimensioni cassone ribaltabile trilaterale lunghezza 2600mm x 1800mm larghezza
- Paracabina porta pali anteriore
- Sponde laterali e posteriore in alluminio h 400 mm. Sovrasponde laterali e posteriore h 600 mm basculanti
- Parafanghi
- Apertura/Chiusura automatica sponda
- N. 2 verricelli laterali + ganci
- Telecomando pulsantiera
- Verniciatura a polvere



CUCINI OFFICINE **TITANIUM**
Ribaltabile Trilaterale

PIAGGIO
NP6 SW/TW

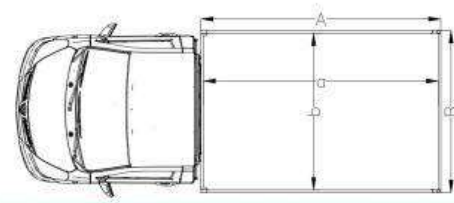
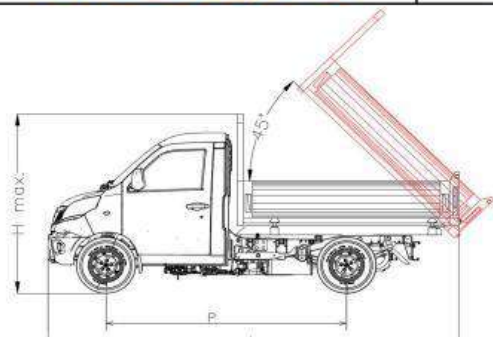
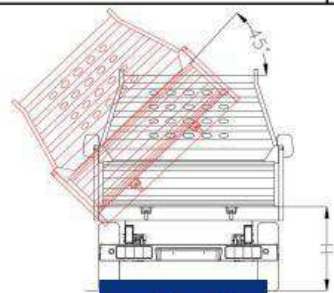

portate suscettibili
in attesa di
omologazione

PORTER NP6 RUOTA SINGOLA RIBALTABILE TRILATERALE

	PASSO (mm)	L mm	AXB Dimensioni esterne rib. mm	axb Dimensioni interne rib. mm	H max mm	H piano di carico mm	MTT (Kg)	PORTATA A TELAIO	PESO RIBALTABILE COMPLETO	PORTATA (Kg)	DIFF. RIB. POSTERIORE
SHORT RANGE LPG	2650	4365	2300X1680	2240X1620	1920	900	2120	1075	280	795	40
	2650	4515	2450x1680	2390x1620	1920	900	2120	1075	290	785	
	3070	4650	2600x1680	2540x1620	1920	900	2260	1155	300	855	
	3070	4850	2800x1680	2740x1620	1920	900	2260	1155	310	845	40
SHORT RANGE CNG	2650	4365	2300X1680	2240X1620	1920	900	2120	1055	280	775	40
	2650	4515	2450x1680	2390x1620	1920	900	2120	1055	290	785	
	3070	4650	2600x1680	2540x1620	1920	900	2260	1135	300	835	
	3070	4850	2800x1680	2740x1620	1920	900	2260	1135	310	825	35
LONG RANGE LPG	2650	4365	2300X1680	2240X1620	1920	900	2260	1190	280	910	45
	3070	4650	2600x1680	2540x1620	1920	900	2400	1275	300	975	
	3070	4850	2800x1680	2740x1620	1920	900	2400	1275	310	965	35
LONG RANGE CNG	2650	4365	2300X1680	2240X1620	1920	900	2260	1130	280	850	45
	3070	4650	2600x1680	2540x1620	1920	900	2400	1215	300	915	
	3070	4850	2800x1680	2740x1620	1920	900	2400	1215	310	905	40

PORTER NP6 RUOTA GEMELLA RIBALTABILE TRILATERALE

	PASSO (mm)	L mm	AXB Dimensioni esterne rib. mm	axb Dimensioni interne rib. mm	H max mm	H piano di carico mm	MTT (Kg)	PORTATA A TELAIO	PESO RIBALTABILE COMPLETO	PORTATA (Kg)	DIFF. RIB. POSTERIORE
SHORT RANGE LPG	3000	4365	2600X1800	2540X1740	1920	900	2520	1360	310	1050	50
	3250	4865	2800X1800	2740X1740	1920	900	2520	1345	320	1025	45
SHORT RANGE CNG	3000	4365	2600X1800	2540X1740	1920	900	2520	1300	310	990	50
	3250	4865	2800X1800	2740X1740	1920	900	2520	1285	320	965	45
LONG RANGE LPG	3000	4365	2600X1800	2540X1740	1920	900	2800	1610	310	1300	45
LONG RANGE CNG	3000	4365	2600X1800	2540X1740	1920	900	2800	1500	310	1190	55

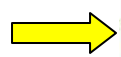

CUCINI OFFICINE 50028 Barberino Val D'Elsa (FI) - Via Caduti Di Nassiriya 7/A
Tel. 055 8073284 - www.cucini.it - info@cucini.it Cod. BR000.14126 Rev.00 Data:01/04/2020